

GORUNNER

Gokart Offroad



CE
EN-71



1. Gokart kassens indhold

1.1 Gokart dele

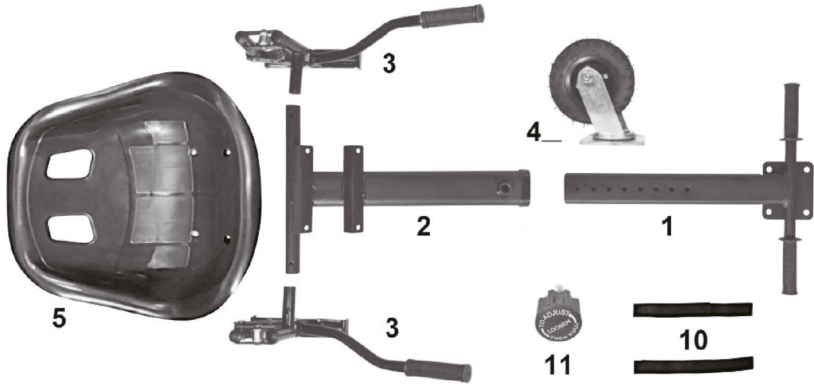

1.2 Skruer, låsemøtrikke og værktøj

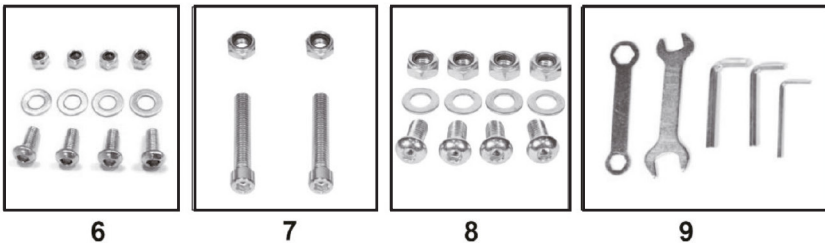

1.3 Oversigt over ddele

NR.	Gokart dele	Antal
1	T front stel	1
2	T bag stel	1
3	Højre og venstre håndtag	2
4	Hjul	1
5	Sæde	1
6	Skruer, skiver og låsemøtrikke til sæde	4 x 3
7	Skruer, skiver og låsemøtrikke til håndtag	2 x 2
8	Skruer, skiver og låsemøtrikke til hjul	4 x 3
9	Værktøj	5
10	Velcro stropper	2
11	Justeringskrue	1

2. Monteringsvejledning

2.1 Montering af stel

- Indsæt front stel (1) ind i bag stel (2)
- Spænd begge stel fast med justeringsskruen (11)

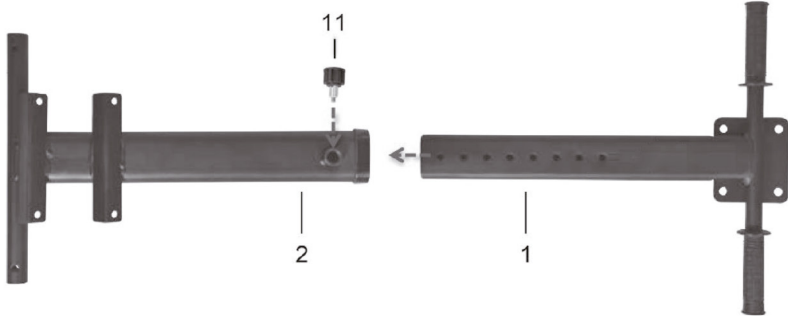

2.2 Montering af stel

- Montér de to håndtag (3) på bag-stellet (2) med skruer og møtrikker (7)
- Spænd hjulet (4) fast med skruer, skiver og møtrikker(8)

Bemærk: Placér håndtagene så de vender udad

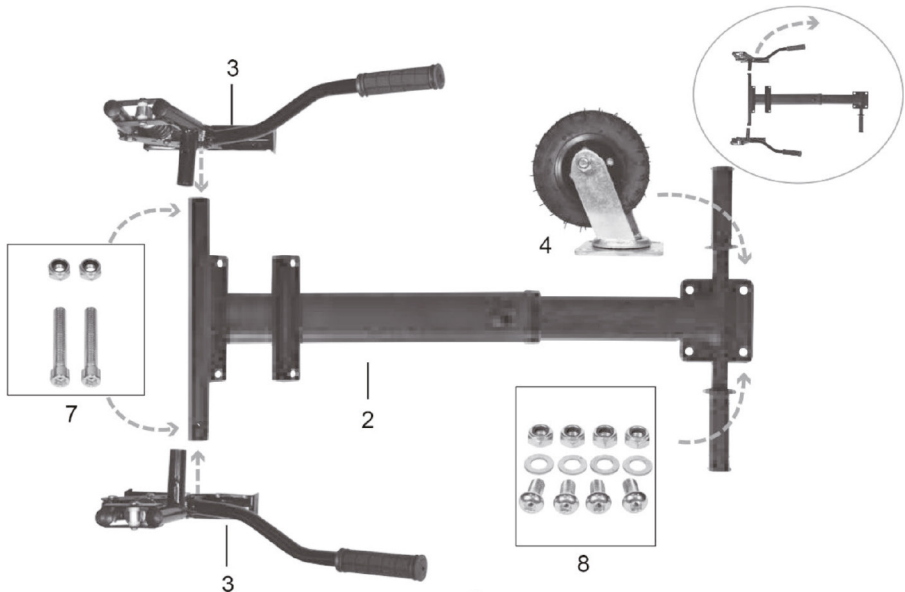

2.3 Montering af sædet

- Placer sædet (5) på stativet på bag-stellet (2) og fastmonter det med skruer og møtrikker (6), som vist nedenunder.



Godt klaret! Din Gokart kan nu monteres på dit segboard!

3. Påmontering af gokart på segboard

- Frigør de to velcro stropper, så du kan placere dit segboard.
- For at justere bredden på gokartens fødder:
 - Skal du løsne møtrikken på foden, så delen kan glide fra hinanden.
 - Når fodens bredde er justeret til dit segboard, spænder du møtrikken efter.
 - Sørg for at spænde velcro stropper godt fast til foden, før du spænder dem fast om dit segboardet.

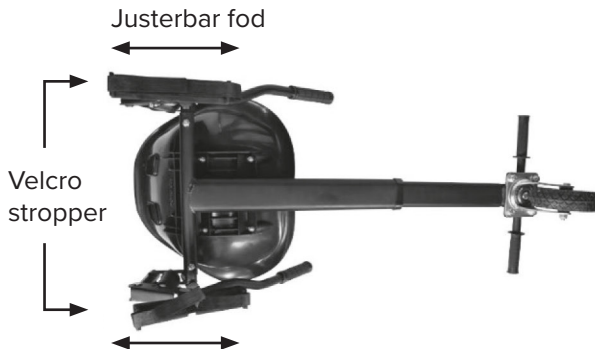

Bemærk:

Velcro stropperne skal være spændt godt fast til dit segboard.

- Dette baner vej for korrekt brug.
- Dette, undgår for tidlig slid under brug.

4. Sådan anvender du din gokart

Kør fremad



Skub begge håndtag nedad på samme tid, for at køre frem.

Bakke / Bremse



Skub begge håndtag opad på samme tid, for at bakke eller bremse.

Drej til højre



Skub højre håndtag opad og venstre håndtag nedad.

Drej til venstre



Skub højre håndtag nedad og venstre håndtag opad.

OBS: Manøvrer din gokart med omhu og brug håndtagene uden pludselige bevægelser uanset i hvilken retning du kører.





VIGTIGT: Sørg for at sætte din gokart i neutral position, inden du tænder og slukker for din segboard -> For at gøre dette skal du sikre dig, at styrestængerne ikke trykker på trykpladerne på segboardet.

5. Sikkerhedsanvisninger

Oplysninger, der skal opbevares: Læs instruktionerne fra producenten inden brug!

- Advarsell ikke egnet til børn under 36 måneder. Små dele. Kvælningsfare. Falde fare. Legetøjet skal bruges med forsigtighed, da der kræves dygtighed for at undgå fald eller kollisioner, der forårsager skade på brugeren eller tredjemand
- Advarsel. Anvendes under tæt tilsyn af en voksen. Det er vigtigt, at enheden samles af en ansvarlig voksen.
- Brugerens maksimale vægt skal være 90 kg.
- Bær altid beskyttelsesudstyr såsom en hjelm, albuebeskyttere, knæpuder og handsker. Hold hjelmens rem ordentligt lukket.
- Brug altid lukkede sko, når du kører gokart.
- Kør langt væk fra trafik. Kør ikke tæt på svømmehaller eller trin. Undgå veje og overflader med vand. Vådt vejr ændrer trækraft og bremsning. Kør ikke om natten.
- Manglende overholdelse af ovenstående advarsler øger risikoen for alvorlige skader.
- Kør Ikke mere end én person på gokarten.

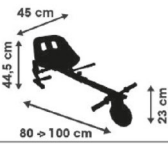
6. Tekniske spesifikationer

Produkt navn	Gokart
Kompatibilitet	Kan tilpasses til 6,5", 8" og 10" segboards 
Anbefalet bruger max vægt	 120 KG
Produktets vægt	8,12 KG 
Justerbar længde Produkt mål	
Hjul type	Drejeligt oppusteligt 6" hjul (Ø 155 mm)
Kuglelejer	ABEC 5
Kassens mål	51 x 44 x 28 cm
Minimum bruger alder	 + 1,30 m 8+