

# GORUNNER

## 8,5" Cruise

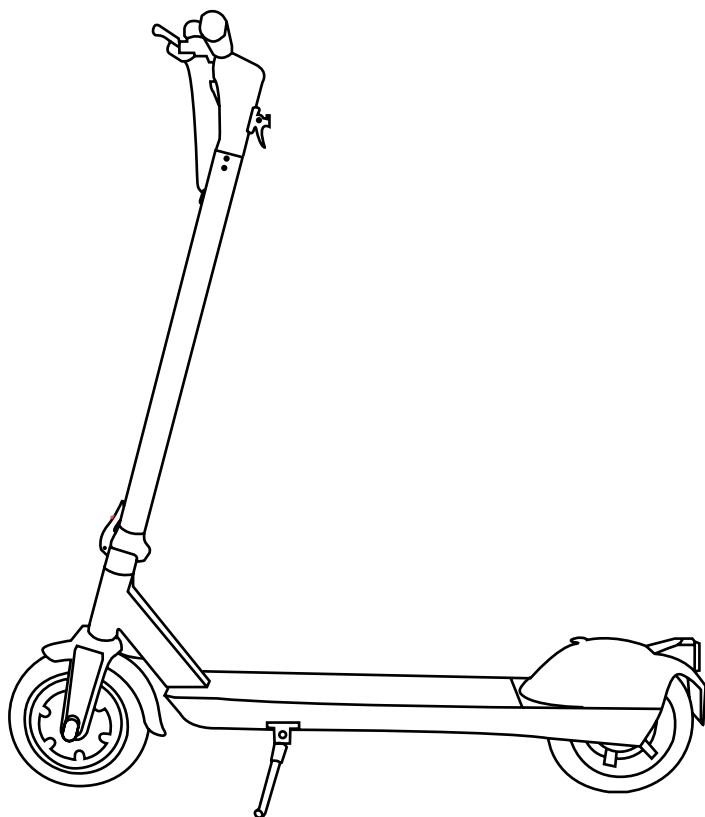

Brugermanual

# Indholdsfortegnelse

<b>1. Oversigt over 8,5” Cruise</b>	<b>3</b>
<b>2. Pakkens indhold</b>	<b>4</b>
<b>3. Montering af 8,5” Cruise</b>	<b>5</b>
<b>4. Kom igang</b>	<b>6</b>
<b>5. Foldefunktion</b>	<b>7</b>
<b>6. Sådan lader du op</b>	<b>8</b>
<b>7. Tips til opladning</b>	<b>9</b>
<b>8. Pleje og opbevaring</b>	<b>10</b>

# 1. Oversigt over 8,5" Cruise

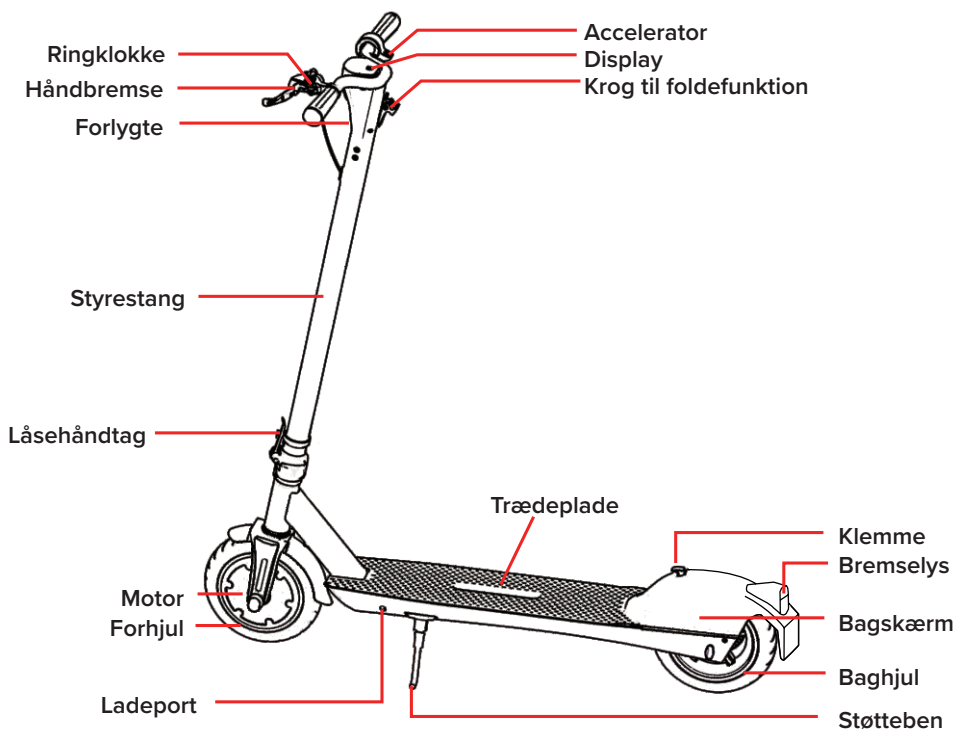

## 2. Pakkens indhold

8,5" Cruise el-løbehjul pakken indeholder følgende dele i æsken. Tjek det venligst efter el-løbehjulet er pakket ud. Og vi anbefaler at opbevare den originale emballage i mindst 30 dage.

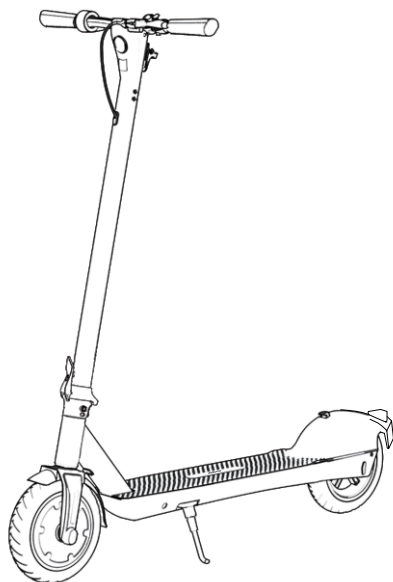

1x El-løbehjul

### Tilbehør



1x Oplader



1x Umbraco nøgle



4x Skruer



1x Manual

### 3. Montering af 8,5" Cruise

1. Slå støttebeinet ud for at montere El-løbbehjulets styr. Forbind ledningen fra løbehjulet med ledningen fra styrehovedet.

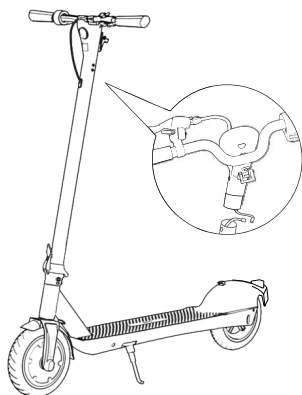

2. Monter styrehovedet på styrestangen, sæt stangen lodret, flyt låsegrebet opad for at spænde og for at fastgøre styrestangen.

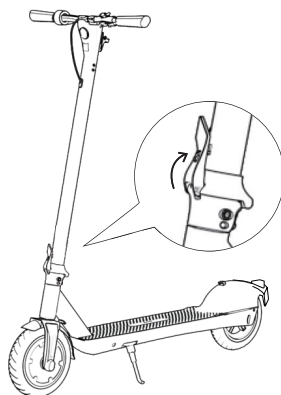

3. Anvend umbraconøglen i pakkeboksen til at stramme de 4 skrue på styret med.

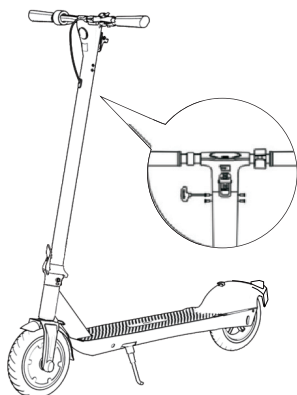

4. Tryk på Power-knappen for at tænde for el-løbbehjulet.

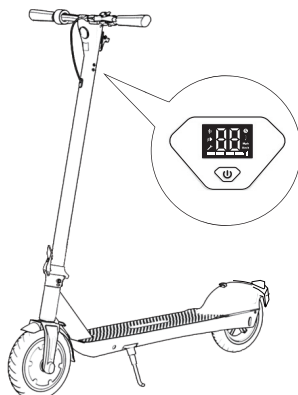

## 4. Kom igang

Start / sluk for el-løbbehjulet	Tryk Power-knappen inde i 2-3 sekunder
Skift mellem de 3 hastigheder	Tryk skiftevis på Power-knappen
Tænd / sluk for forlygten	Dobbeltryk på Power-knappen
Skift mellem mph og km/t	Tripletryk på Power-knappen



Kontrolpanelet har fire lysdioder, der angiver batteriniveaue. Under batteriforbrug tændes og slukkes LED'erne én efter én. For eksempel, hvis alle fire LED'er er tændt, er batteriniveaue 100 % til 86 %. Hvis en af dem er slukket, er batteriniveaue 85 % til 71 %. Når kun den sidste LED lyser, anbefaler vi at lade el-løbbehjulet op.

S-indikatorlyset i øverste højre hjørne af kontrolpanelet viser hvidt, når el-løbbehjulet arbejder i Econ Mode (maksimal hastighed på 10 km/t), orange i Standard Mode (maksimal hastighed på 15 km/t), og rød i Power Mode (maksimal hastighed på 20 km/t).

1. Automatisk sluk: Systemet slukker automatisk, når el-løbbehjulet ikke køres i mere end ti minutter efter at den er blevet tændt.
2. Fartpilotsystem:  
Når en fast hastighed holdes i mere end 6-7 sekunder, går systemet automatisk i Cruise Mode og opretholder hastigheden på det tidspunkt. Flyt speederknappen eller bremsehåndtaget for at deaktivere cruise-systemet. Bemærk, at cruise-systemet af sikkerhedsmæssige årsager ikke fungerer, når kørehastigheden overstiger 25 km/t.
3. Forlygte:  
For at tænde den hvide LED-forlygte skal du dobbeltklikke på tænd/sluk-knappen, når strømmen er tændt. Dobbelklik igen for at slå det fra.
4. Bremselys:  
For at tænde det røde LED-bremselys skal du dobbeltklikke på tænd/sluk-knappen, når strømmen er tændt. Dobbelklik igen for at slå det fra. Bremselyset tændes, når der bremses, uanset tidspunktet.

## 5. Folde funktion

Først skal du sørge for, at el-løbehjulet er slukket. Hold derefter styrestangen og tryk på den røde knap. Flyt langsomt låsegrebet udad, og sænk styrestangen.

Placer styrestangen i vandret position og fastgør den ved at føre en foldekrog gennem en speciel klemme.

For at samle el-løbehjulet skal du afmontere foldekrogen fra klemmen og derefter sætte den i lodret position. Lås håndtaget for at fastgøre styrestangen.

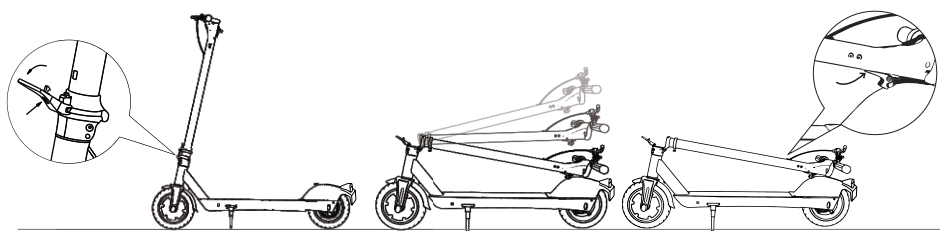

## 6. Sådan lader du op

1. Find og træk gummiproppen ud, der bruges til at lukke opladningsporten på venstre side af løbehjulet.
2. Tilslut opladeren til opladningsporten, og sørg for at ladeporten er tør.
3. Når opladerlampen lyser rødt, betyder det, at el-løbehjulet oplader. Af sikkerhedsmæssige årsager kan du ikke tænde for el-løbehjulet på nuværende tidspunkt, medmindre du stopper opladningsprocessen. Når ladeindikatoren bliver grøn, betyder det, at el-løbehjulet er fuldt opladet. Stop venligst opladningen, når batteriet er fuldt opladet. Overdreven og langvarig opladning kan reducere batteriets levetid.
4. Efter opladning skal du dække opladningsporten og undgå at blive våd.

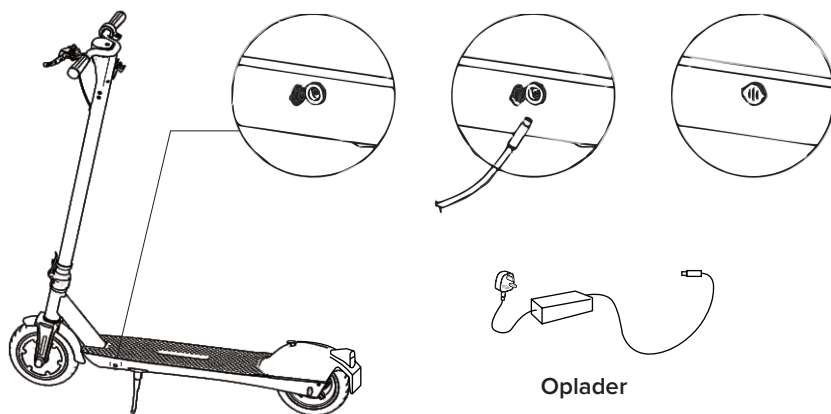



## 7. Tips til opladning

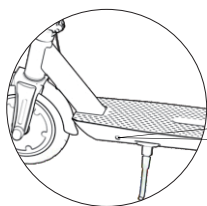

Hold væk fra vand

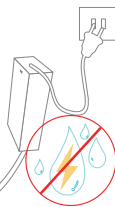
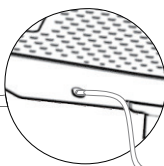

Ingen våde hænder!

1. Inden den første brug skal du oplade e-scooteren i mindst 5 timer i den passende temperatur og omgivelser.
2. For at forlænge batteriets levetid så meget som muligt, skal du oplade det en gang hver anden dag efter ridning. Hvis du ikke bruger det i lang tid, skal du oplade det en gang om måneden.
3. Batteriet vil blive beskadiget, hvis det ikke oplades rettidigt. Over tid vil batterikapaciteten gradvist falde, hvilket fører til overafledning af batteriet.
4. Brug venligst batteriet, opladeren og kablet leveret af den originale producent for at undgå farer forårsaget af batterioveropladning.
5. Sørg for den korrekte tilslutning af opladeren og kablet i et godt ventileret miljø.
6. Brug e-scooteren under tørre forhold. Opladeren eller kablet må ikke komme i kontakt med vand, da det kan resultere i elektrisk stød. Rør ikke ved opladeren eller kablet med våde hænder.
7. Hvis der er nogen fejl under opladningen, skal du tage stikket ud af opladeren.
8. Tag altid opladeren ud af stikket, ikke fra kablet.
9. Udsæt ikke opladeren eller kablet for skarpe eller varme genstande.
10. Kontroller jævnligt opladeren og kablet for at undgå nødsituationer.
11. Hvis der er tydelige skader på opladeren eller kablet, så brug ikke opladeren mere, og kontakt os for ombytning.
12. Forsøg ikke at reparere batteriet, opladeren eller kablet personligt.
13. Er der spørgsmål under opladningen, er du velkommen til at kontakte os.

## 8. Pleje og opbevaring

Rengør og opbevar din elektriske scooter

Hvis du finder pletter på huset til din e-scooter, skal du bruge en blød, fugtig klud til at tørre dem af. Du kan også bruge tandpasta og en tandbørste til at rense pletter og derefter tørre af med en ren fugtig klud. Hvis du finder ridser på dele lavet af plastik, skal du bruge sandpapir eller andre slibematerialer til polering.

### **Advarsel:**

Brug ikke alkohol, benzin, petroleum eller andre ætsende eller flygtige kemiske opløsningsmidler til at rengøre din e-scooter. Ellers kan du forårsage alvorlig skade på e-scooterens krop og forstyrre interne komponenters struktur.

Vask ikke e-scooteren under højtryksvand, og sørg for at e-scooteren er slukket. Derudover skal du efter opladning af e-scooteren huske at lukke ladeporten med stikket for at undgå elektrisk stød eller alvorlig vandskade forårsaget af vand, der falder ned i porten.

Hvis du ikke bruger e-scooteren, skal du opbevare den på et tørt og køligt sted og ikke efterlade den udendørs i længere tid. Langvarig udsættelse for sollys, høje temperaturer eller lave temperaturer kan forårsage hurtig ældning af den ydre krop og hjul på e-scooteren eller reducere batteriets levetid.

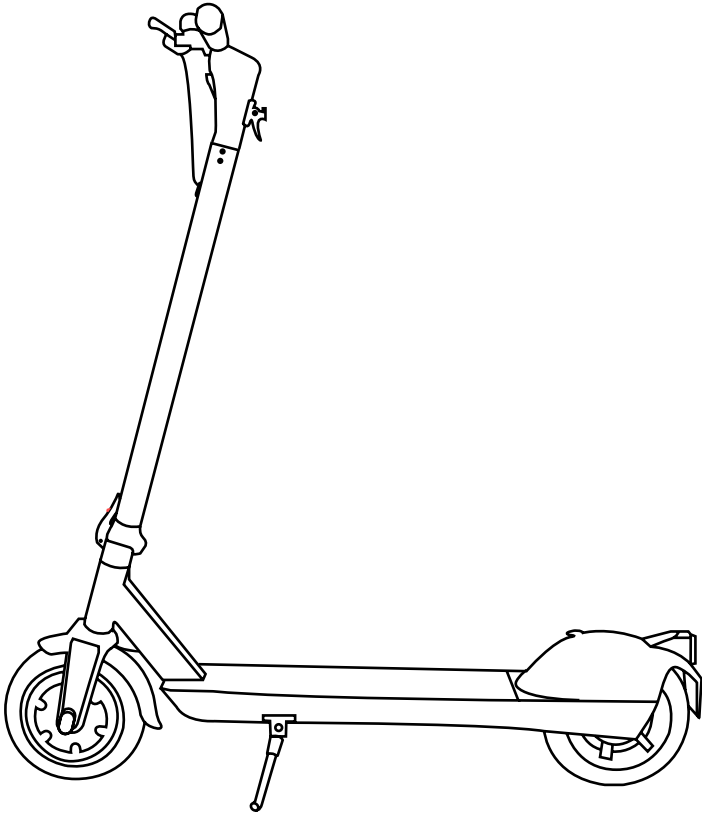

**GORUNNER** 

[www.gorunner.dk](http://www.gorunner.dk) | Denmark | 4600 Køge